

Le Carrousel à palettes de Waybo est une unité compacte qui est parfaite pour répondre à tous vos besoins en industrie 4.0. Le Carrousel peut contenir un grand nombre de palettes et être utilisé directement ou contrôlé par un logiciel de priorisation de la production.

Caractéristiques et avantages

- › Facile à intégrer dans tous vos systèmes automatisés
- › Configurations standards :
 - 8 à 12 palettes par étage
 - 5 à 7 étages
 - Chaque étage supporte jusqu'à 150 kg
- › Configuration sur mesure disponible
- › Gardes de sécurité inclus
- › Palettes de dimensions standards ou fabriquées sur mesure selon vos besoins
- › Logiciel de priorisation de la production disponible en option : *Waybo Manager Software*

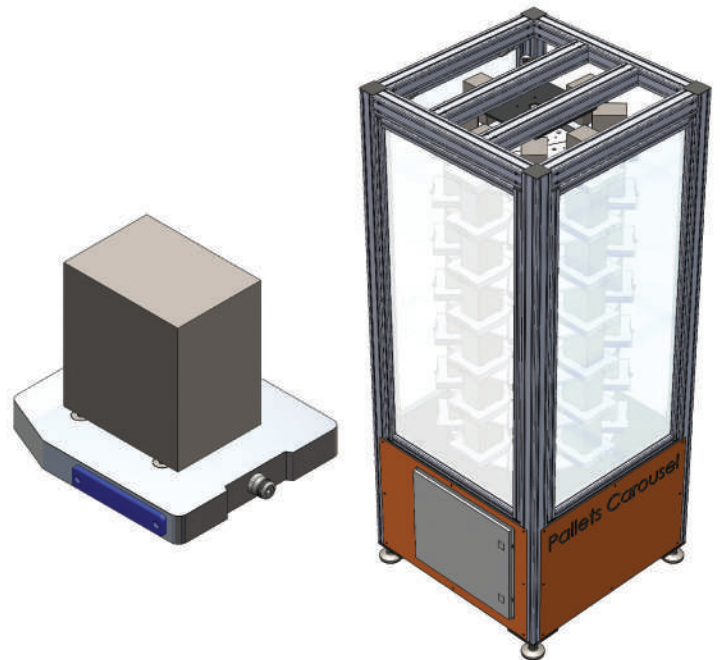

Qui sommes-nous?

Waybo optimise la performance de votre entreprise en réduisant vos coûts de production. Nous sommes spécialisés en implantation de cellules robotisées et en conception d'instruments optimisant les performances de votre production.

Notre mission :

Offrir à votre entreprise un service clés en main et un avantage technologique significatif!

Waybo's Pallet Carousel are compact units perfect for all your 4.0 industry needs. The carousels can hold a large quantity of pallets and can be controlled manually or with production prioritization software.

Characteristics and Advantages

- › Easy to integrate into all your automated systems
- › Standard configurations:
 - 8 to 12 pallets per storey
 - 5 to 7 storeys
 - Each storey can support up to 150 kg
- › Custom configurations available
- › Safety guards included
- › Pallet dimensions are standard but can be customized to better fit your needs
- › Optional production prioritization software available: *Waybo Manager Software*

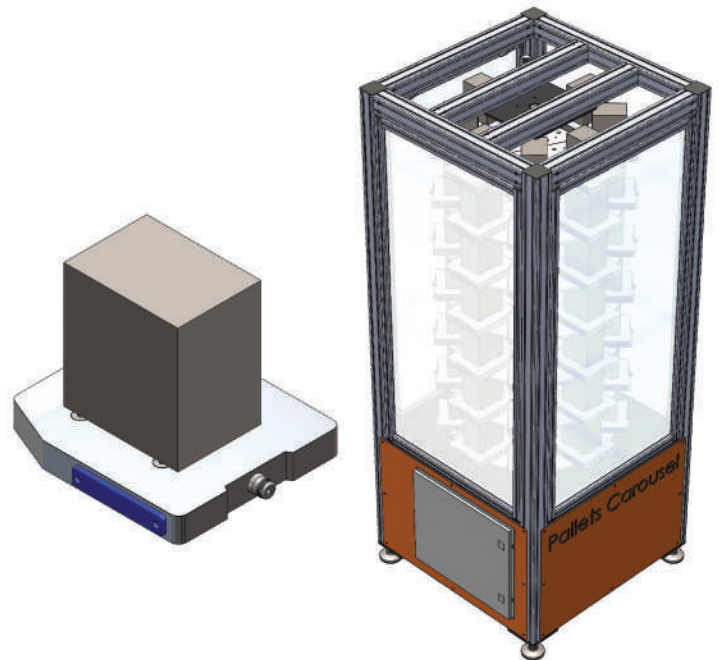

Our Company:

Waybo optimizes your business performance by reducing production costs while increasing production volume. Our specialities include implementing robot cells and designing machines to optimize production performance.

Our mission:

To offer your company turnkey service and a major technological edge!